



INDIVIDUAL class

STRIDER ESSE R

STRIDER ESSE R



STRIDER ESSE R



INDIVIDUAL class





STRIDER ESSE R



INDIVIDUAL class



DESCRIZIONE

Cavallo di razza della scuderia Sacs destinato a dominare il mare e surclassare i concorrenti. Un purosangue dal DNA sportivo, con prestazioni ineguagliabili, coniugate ad un confort e abitabilità altrimenti introvabili. Strider Esse R, unisce eleganza e performance associando colori, tessuti e tecnologie in un mix spregiudicato e accattivante. Strider Esse R, il bello e impossibile di Sacs.

CARATTERISTICHE TECNICHE

Progetto: SACS
Design: Christian Grande DesignWorks
Lunghezza fuoritutto: 12,3 mt
Larghezza fuoritutto: 3,60 mt
Pescaggio alle eliche: 0,7 mt
Capacità serbatoio carburante: 2x480 lt
Capacità serbatoio acqua: 130 lt
Categoria CE: B
Peso con i motori: 6 t
Posti letto sotto coperta: 2
Motorizzazione: Diesel, Benzina

MOTORIZZAZIONE

Versione MerCruiser 2 X 430HP Benzina 8.2
Mag DTS piede HO Bravo 1 XR drive
Versione VW 2 X 350HP TDI 5.0 Piede
Bravo 3
Versione FPT 2 X 480 HP Diesel trasmissioni
di superficie Arneson ASD8
Versione FPT 2 X 560 HP Diesel trasmissioni
di superficie Arneson ASD10

DOTAZIONE DI SERIE

colori standard: carena bianca, coperta bianca, tubolare bianco, bottazzo grigio, inserti grigi, cuscinerie avorio
ancora in acciaio inox 10 Kg e catena
attuatore elettrico vano motori
autoclave
bitte ormeggio
bussola
cabina con letto matrimoniale
carica batterie con impianto 220V
cuscineria completa esterna a cellula chiusa
cuscineria interno cabina completa
doccia esterna
frigorifero a cassetto da 65 lt
gonfiatore elettrico
luci di navigazione
oblò laterale
pagliolo gavone poppa
parabrezza
quadro elettrico generale
scaletta di risalita a scomparsa
serbatoio acque nere
serbatoio acqua: 130 lt
serbatoio carburante: 960 lt
tagliere
tavolo esterno
toilette interna con wc elettrico,
lavello e doccia
tromba incasso
verricello elettrico
volante Zulag Isotta

OPTIONAL

accessori di bordo*
antivegetativa
bracket bimotore
boiler elettrico
dotazioni di sicurezza entro le 12 miglia**
dotazioni di sicurezza oltre le 12 miglia ***
elica di prua
GPS Raymarine E 120 W
GPS Garmin touchscreen 5012
luci di cortesia pozzetto
luci di profondità su plancetta poppa
modulo eco per GPS
passerella idraulica esterna
personalizzazione colore allestimenti esterni
personalizzazione colore scafo
personalizzazione colore tubolari
pilota automatico
radio stereo con pred iPod
soft top
tendalino a scomparsa servoassistito
VHF

DESCRIPTION

A thoroughbred of the Sacs stables born to dominate the sea and to outclass competition. A thoroughbred with a sporting DNA, offering unmatched performances combined with a comfort and habitability that can be found nowhere else. Strider Esse R unites elegance and performances combining colours, fabrics and technologies in an unconventional and winning mix. Strider Esse R: the beauty with an invincible soul, by Sacs.

TECHNICAL SPECIFICATIONS

*Project: SACS
Design: Christian Grande DesignWorks
Lenght Overall: 12,3 mt
Beam max: 3,60 mt
Draft at propeller: 0,7 mt
Fuel tank capacity: 2x480 lt
Fresh-water capacity: 130 lt
CE class: B
Weaght with engine: 6 t
Sleeping accomodation: 2
Engine type: Diesel*

ENGINE

*MerCruiser 2 X 430 HP Gasoline 8.2 Mag
DTS HO Bravo 1 XR drive
VW 2 X 350HP TDI 5.0 Piede Bravo 3
FPT 2 X 480 HP Diesel surface propellers
Arneson ASD8
FPT 2 X 560 HP Diesel surface propellers
Arneson ASD10*

STANDARD EQUIPMENTS

*standard colours: white hull, white deck, white tubular, grey rubbing strake, grey details, ivory cushions
stainless steel 10 Kg anchor and chain
engine room hydraulic actuator
surge tank
mooring cleats
compass
double bed cabin
220 V battery charger
full external cushions kit
full internal cushions kit
external shower
65 lt drawer fridge
electric inflating system
navigation lights
side porthole
windscreen
general switchboard
rollaway swimming ladder
water tank 130 lt
waste water tank
fuel tank 960 lt
chopping board
external dining table
interior toilette with electric wc, sink and shower
embedded horn
electric winch
Zulag steering wheel by Isotta*

OPTIONALS

*onboard accessories *
anti-fouling
twin bracket
electric boiler
safety equipment within 12 miles **
safety equipment beyond 12 miles ***
bow thruster
GPS Raymarine E120
GPS Garmin touchscreen 5012
cockpit courtesy lights
platform deep lights
eco module for GPS
hydraulic passerelle
customization exterior colours
customization hull colours
customization tubular colours
remote control hi-fi radio with iPod dock
soft top
automatic rollaway bimini top
VHF*

INDIVIDUAL class DESCRIPTION



OPTIONAL

Dotazioni confort
condizionatore 6000 BTU
generatore 3KW
piano cottura in vetroceramica (con generatore)

Dotazioni touring
4 accappatoi Sacs
4 magliette Sacs
4 felpe Sacs
set borse Sacs

Tapezzeria
telo copriscafo coprieduta
set spugne cuscineria esterna
set 4 asciugamani
set lenzuola cuscineria interna

*Accessori di bordo:
4 cime ormeggio
6 parabordi con cime e copriparabordi
1 cassetta attrezzi
cavo banchina 220 V

**Dotazioni di sicurezza entro le 12 miglia:
6 giubbotti salvagente
1 anulare con cima
1 mezzo marinaio
1 zattera di salvataggio entro le 12 miglia per 6 persone
1 boa galleggiante
1 kit fuochi

***Dotazioni di sicurezza oltre le 12 miglia
8 giubbotti salvagente
1 anulare con cima
1 mezzo marinaio
1 zattera di salvataggio oltre le 12 miglia per 8 persone
1 boa galleggiante
1 kit fuochi

OPTIONALS

Confort equipment
6000 BTU air conditioning
3 KW generator
ceramic-glass cooking plate (w/generator)

Touring equipments
4 Sacs bathrobes
4 Sacs shirts
4 Sacs sweaters
set travel bag kit

Upholstery
dashboard and seats cover
external towelling kit
4 towels
interior bedding kit for bed and sofa

*Onboard accessories
4 mooring lines
6 fenders with covers
1 tool box
220 V shore cable

**safety equipments within 12 miles
6 lifejackets
1 lifebelt with rope
1 boat hook
1 liferaft - within 12 miles 6 passengers
1 floating buoy
1 signal rockets kit

***safety equipments beyond 12 miles
8 lif jackets
1 lifebelt with rope
1 boat hook
1 liferaft - beyond 12 miles 8 passengers
1 floating buoy
1 signal rockets kit

**Motori interni
Inboard engine**

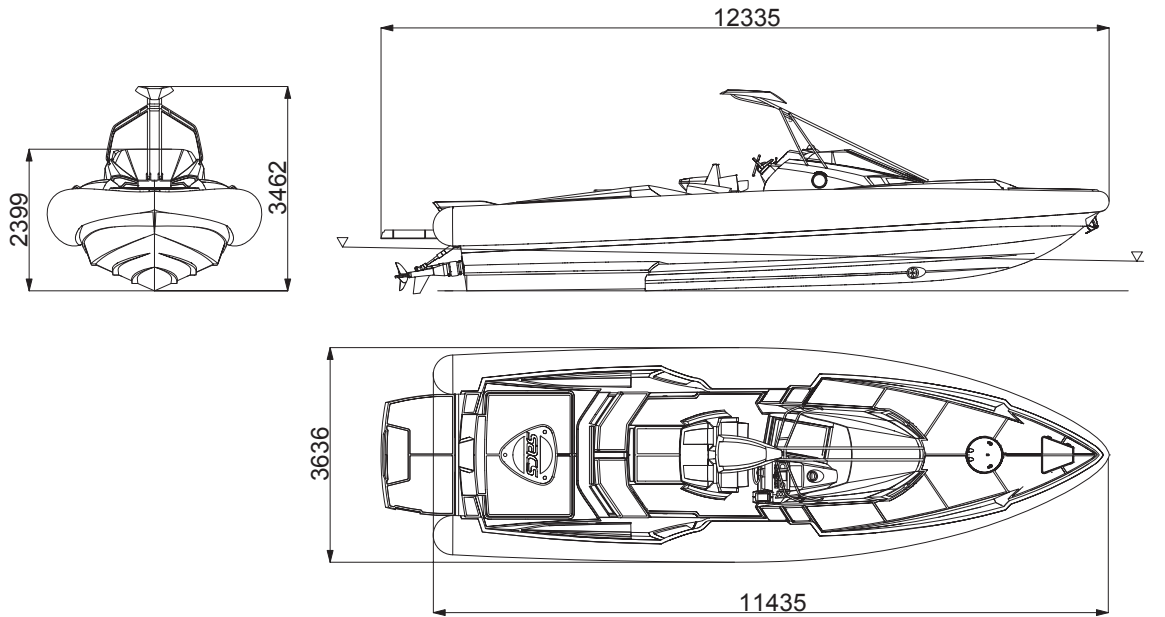

**Motori esterni
Outboard engine**

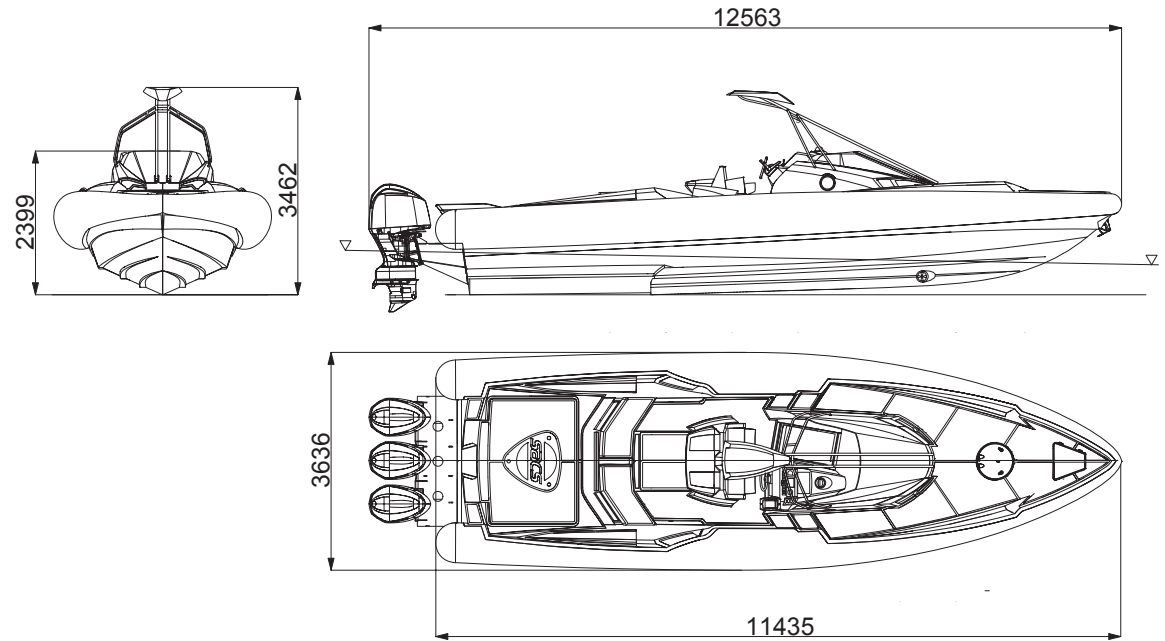

INDIVIDUAL class DESCRIPTION



SACS MARINE nel mondo
SACS MARINE around the world



DEALER NETWORK



CONTATTI | CONTACTS

SACS s.r.l.
Via Edison, 5
20080 Zibido San Giacomo (MI)
Italy

Phone: +39 02 90005100 | Fax: +39 02 90003850
E-mail: info@sacsmarine.it

www.sacsmarine.it

Le descrizioni delle barche, delle caratteristiche tecniche e delle prestazioni contenute nella presente brochure, così come le immagini fotografiche, non comportano obbligazione contrattuale sulle caratteristiche specifiche del bene e, pertanto, hanno valore puramente indicativo e non costituiscono, a nessun titolo, elemento di valutazione della conformità del bene, anche ai sensi della direttiva CE 99/44.

SACS marine nello spirito di un costante aggiornamento tecnico ed estetico dei suoi prodotti, si riserva il diritto di modificare le proprie imbarcazioni in ogni momento e, pertanto è necessario che il Cliente verifichi attentamente, con il concessionario SACS, le caratteristiche della barca prima di procedere all'ordine.

The description and photographs contained in this brochure relative to the yacht, its performance, do not represent a contact obligation concerning the specific characteristics of this boat and are therefore provided by way of example only. Furthermore, the above mentioned descriptions shall not, any circumstances, represent an element for use in any assessment of conformity of the good, including matters pursuant to European directive EC 00/44. As part of its strategy of constantly updating the technical features and styling of its products, SACS reserves the right to amend the characteristics of its boats at any time. The Customer must therefore carefully verify the characteristics of the boat with the SACS Dealer before placing his order.

Concept and art direction:

Eugenio Luti

Photographs:

Archivio Sacs

E. Luti

M. Bulleri

F. Nonnoi

S. Palfrader

OUR TECHNOLOGY, YOUR EMOTION

www.sacsmarine.it